



*MX2 to nowość i hit w ofercie MINIPACK-TORRE – światowego lidera i kreatora trendów w dziedzinie maszyn próżniowych używanych w gastronomii i przemyśle spożywczym.*

## MX2

### MASZYNA PRÓŻNIOWA "NIE DO PODROBIENIA"

*Seria MX to nowość wśród maszyn do pakowania próżniowego, wytwarzanych przez firmę MINIPACK-TORRE. Pakowarki próżniowe MX przeznaczone są do gastronomii. Nadają się nie tylko do przechowywania żywności w warunkach próżni, ale przede wszystkim – zwiększają różnorodność potraw, jakie można przygotować przy użyciu tych wszechstronnych maszyn.*



Na zdjęciu: MX2 – nowoczesna, innowacyjna i wszechstronna maszyna próżniowa – niezwykle użyteczna w każdej kuchni; nowość od MINIPACK-TORRE



## Seria MX, model MX2 – magia próżni

Bądź kreatywny! MX2 daje taką możliwość!



**H<sub>2</sub>O SMART™**

### Inteligentnie wykrywa H<sub>2</sub>O i automatycznie się reguluje

- Idealne do sous vide
- Płyny nie ulegają rozlaniu
- Krótszy czas cyklu



### Najlepszy w swojej klasie

- Ekstremalna głębokość 175 mm (7")
- Miętko zamykana pokrywa
- Automatyczne ostrzeżenie o czyszczeniu oleju



### Intuicyjne, pre-definiowane przyciski, uruchamiane jednym dotknięciem

- **Twarde** – pełna moc próżni, stosować do odpornych produktów
- **Miękkie** – mniejsza wartość próżni, z miękkim powrotem
- **Uformowane** – bardzo niski poziom powrotu powietrza
- **Krucze** – krokowo i opóźnić próżnię
- **Płyny** – próżnia H<sub>2</sub>O
- **Chipsy** – niski poziom próżni i szybki powrót
- **Zewnętrzne** – wino i pojemniki





## Seria MX, model MX2 – magia próżni

**MX2 TO NIE JEST ZWYKŁA PAKOWARKA PRÓŻNIOWA!  
MX2 TO ZAAWANSOWANE TECHNOLOGICZNIE URZĄDZENIE,  
KTÓRE WYKORZYSTUJE W KUCHNI ZALETY PRÓŻNI!**

### Ochrona i konserwacja żywności:

- Ograniczenie strat produktu
- Mniej miejsca do przechowywania
- Wydłużenie żywotność
- Zachowanie wilgoci
- Zachowanie zapachów
- Zachowanie tekstury
- Pakiet odpowiednio zamknięty
- Zwiększenie walorów smakowych



### Przygotowanie posiłków i dań:

- Marynowanie
- Sous Vide
- Kompresja
- Napowietrzanie
- Tworzenie naporów
- Obróbka płynów

### Wymiary maszyny MX2:

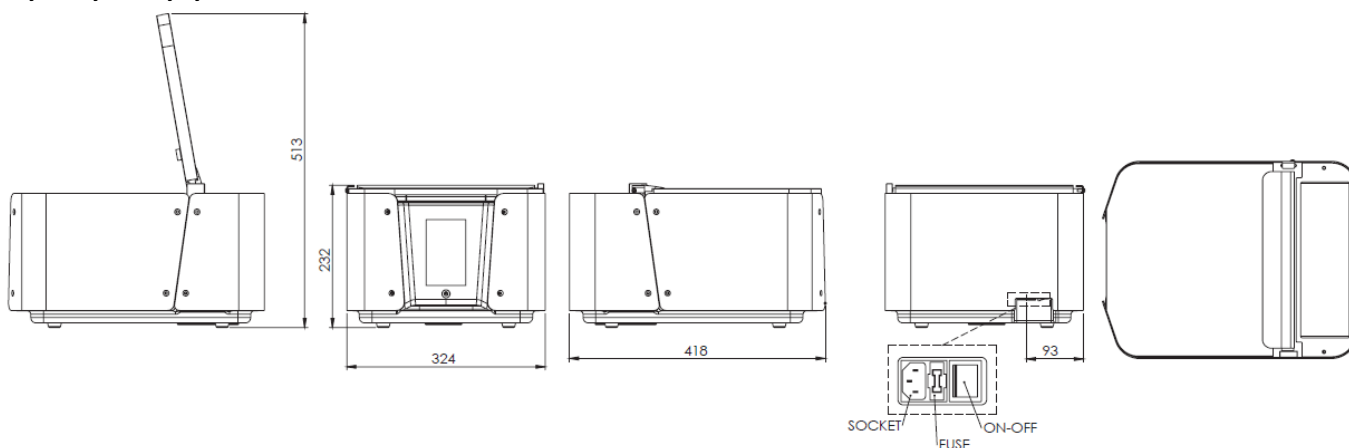



## Seria MX, model MX2 – magia próżni

### Specyfikacja techniczna:

#### Standardowe cechy:

- Wysuwany pręt zgrzewający – wymienny
- Miętko zamykana pokrywa
- Ekstremalna głębokość komory 7 "(175 mm)
- Automatyczne czyszczenie oleju
- Łączność WiFi i Bluetooth
- Port USB do bezpośredniej termicznej drukarki etykiet
- Podwójne czujniki TruVac™ dla precyzyjnego ciśnienia
- H<sub>2</sub>O Smart™
- Kątowa taca do przechowywania płynów

#### Dane techniczne:

- System operacyjny Linux Embedded
- 5-calowy ekran dotykowy LCD, typ rezystancyjny
- Karta pamięci micro SD, 8 GB, wymienna
- Wejście na termoparę

#### Aksesoria:

- Bezpośrednia, termiczna drukarka etykiet (203 dpi)
- Pojemnik na marynatę 1/4-Pan Głębokość 6 "(150 mm)
- Sonda temperaturowa, igłowa, typu K
- Płytki wypełniające

#### Zasilanie:

- 4,8 m<sup>3</sup> / h DVP rotacyjna pompa olejowa
- 120 V / 1 faza / 3,3 A / 60 Hz
- Opcjonalnie: 220 V / 1-Ph / 1,6 A / 50-60 Hz

#### Dostawa:

- Wymiary: 53 x 42 x 33 cm
- Waga: 30 kg



### WYBIERZ SWÓJ KOLOR!



### WYBIERZ SWÓJ KOLOR!