



*Automatyczna owijarka do palet – **THE RING** – to maszyna, która nie ma sobie równych. Jest to najszybsza owijarka z całej gamy, jaka jest obecnie dostępna na rynku!*

THE RING

AUTOMATYCZNA OWIJARKA DO PALET

*Owijarka **THE RING** włoskiej firmy **PKG GROUP** służy do owijania palet za pomocą folii stretch. To prawdziwa potęga w świecie pakowania! Maszyna pierścieniowa, która zachwyca prostotą konstrukcji i jednocześnie niezrównaną wydajnością. Może występować w wersji z dwiema głowicami z folią i w takiej konfiguracji może spakować nawet **140 palet na godzinę!!***



Na zdjęciu: automatyczna owijarka pionowa – do owijania palet za pomocą folii stretch – model **THE RING** włoskiej firmy **PKG GROUP**.



PKG THE RING 2024

Wymiary maszyny:

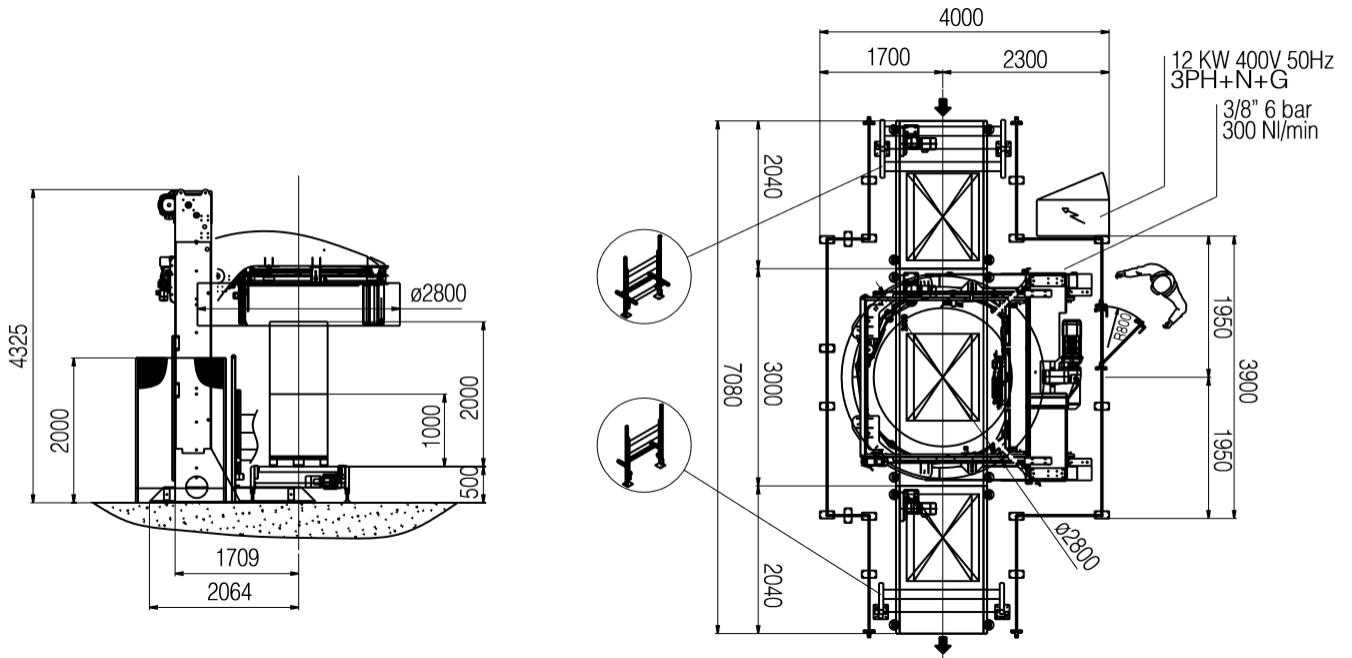

Dostępne głowice foliujące:



MPS – prestretch regulowany skokowo



MPS2 – prestretch regulowany płynnie



PKG THE RING 2024

Cechy owijarki THE RING:

- Panel sterowania z ekranem dotykowym, który dzięki użyciu intuicyjnych ikon pozwala łatwo zrozumieć działanie maszyny.



- Maksymalne wymiary ładunku: 1200 x 1200 mm.
- Wysokość owijania: 2200 mm.
- Maksymalna prędkość obrotowa: do 70 obrotów na minutę.
- Wysokość robocza: 450 – 550 mm.
- Wstępny rozciąg folii: od 160 do 300%.
- Całkowita zainstalowana moc: 12 kW.
- Standardowe zasilanie: 400 V, 50 Hz – 3 PH+N+G.
- Ochrona maszyny: IP54.
- Ciśnienie operacyjne: 6 bar.
- Szeroka gama wyposażenia opcjonalnego.

Wybrane opcje wyposażenia dodatkowego:

- 2 głowice z folią w celu szybszego owijania.



- Napędzany system wstępnego rozciągu na folię JUMBO (rolki ważące ~40 kg). Taka rolka pozwala na 3-krotnie dłuższą pracę, niż ze standardową rolką.
- System podnoszenia palet.



- System okrywania ładunku folią przekładkową (od góry), chroniącą przed deszczem i kurzem.

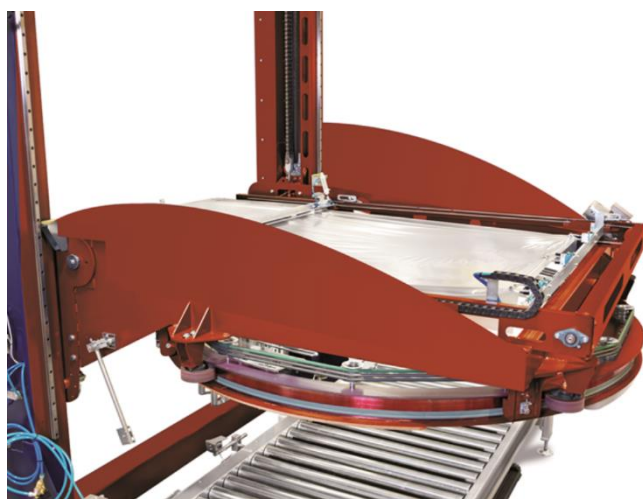

- Docisk, powodujący stabilizację ładunku.

