



*Automatyczna owijarka do palet – **DISCOVERY-A** – adaptuje się do potrzeb użytkownika, spełniając wszelkie oczekiwania, pokładane w nowoczesnej maszynie pakującej.*

DISCOVERY-A

AUTOMATYCZNA OWIJARKA DO PALET

*Owijarka **DISCOVER-A** włoskiej firmy **PKG GROUP** służy do owijania palet za pomocą folii stretch. Jest stworzona, żeby spełnić najcięższe wymagania wydajnościowe. Może być wyposażona w jedną lub dwie głowice z folią, dostosowując się do potrzeb Klienta, a nie odwrotnie! Jest solidną, niezawodną i łatwą w obsłudze i zrozumieniu maszyną pakującą.*



Na zdjęciu: automatyczna owijarka pionowa – do owijania palet za pomocą folii stretch – model **DISCOVER-A** włoskiej firmy **PKG GROUP**.



PKG DISCOVERY-A 2024

DISCOVERY-A wraz z podajnikiem rolkowym:



Wymiary maszyny:

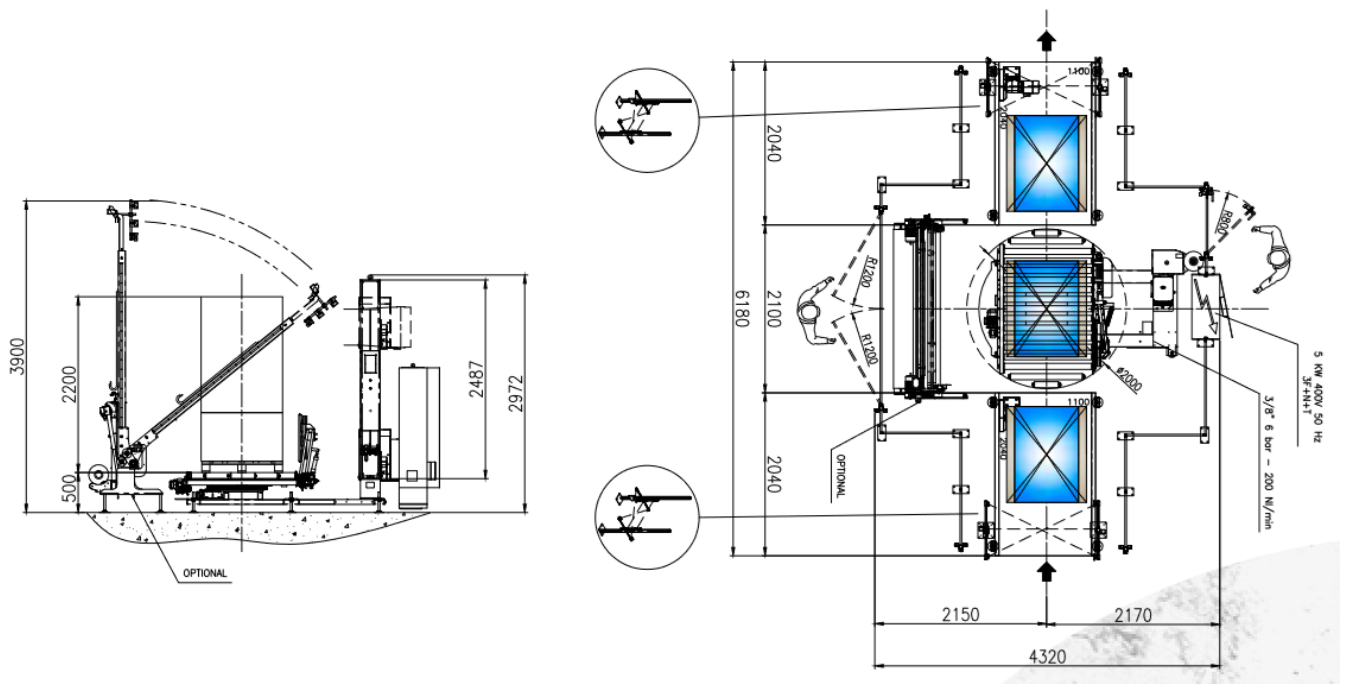



PKG DISCOVERY-A 2024

Dostępne głowice foliujące:



MPS – prestretch regulowany skokowo



MPS2 – prestretch regulowany płynnie

Cechy owijarki DISCOVERY:

- Panel sterowania z ekranem dotykowym, który dzięki użyciu intuicyjnych ikon pozwala łatwo zrozumieć działanie maszyny.

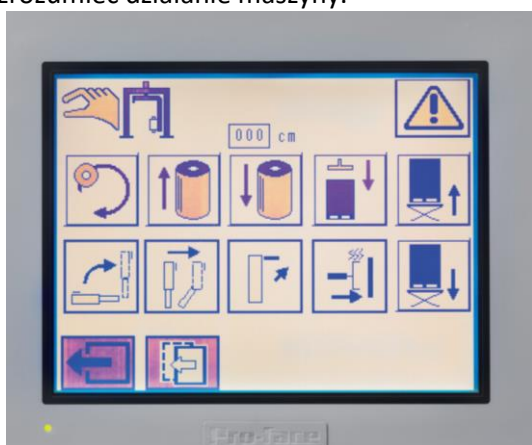

- Maksymalna waga ładunku: 2000 kg.
- Maksymalne wymiary ładunku: 1000 x 1200 mm.
- Efektywna wysokość owijania: 2000 mm.
- Maksymalna prędkość wirowania stołu obrotowego: do 16 obrotów na minutę.
- Wysokość robocza podajników: 400 – 500 mm.
- Całkowita zainstalowana moc: 3kW.
- Zasilanie: 400 V, 50 Hz, 3 PH+N+G.
- Ochrona maszyny: IP54.
- Wymagane sprężone powietrze, ciśnienie operacyjne: 6 bar.
- Szeroka gama wyposażenia opcjonalnego.

Wybrane opcje wyposażenia dodatkowego:

- Docisk mechaniczny, wyposażony w falownik:



- System odcinania, przechwytywania i zgrzewania folii, który automatycznie dostosowuje się do palet o różnych rozmiarach.



- 2 głowice z folią, aby zmniejszyć czas owijania.

